

仕上

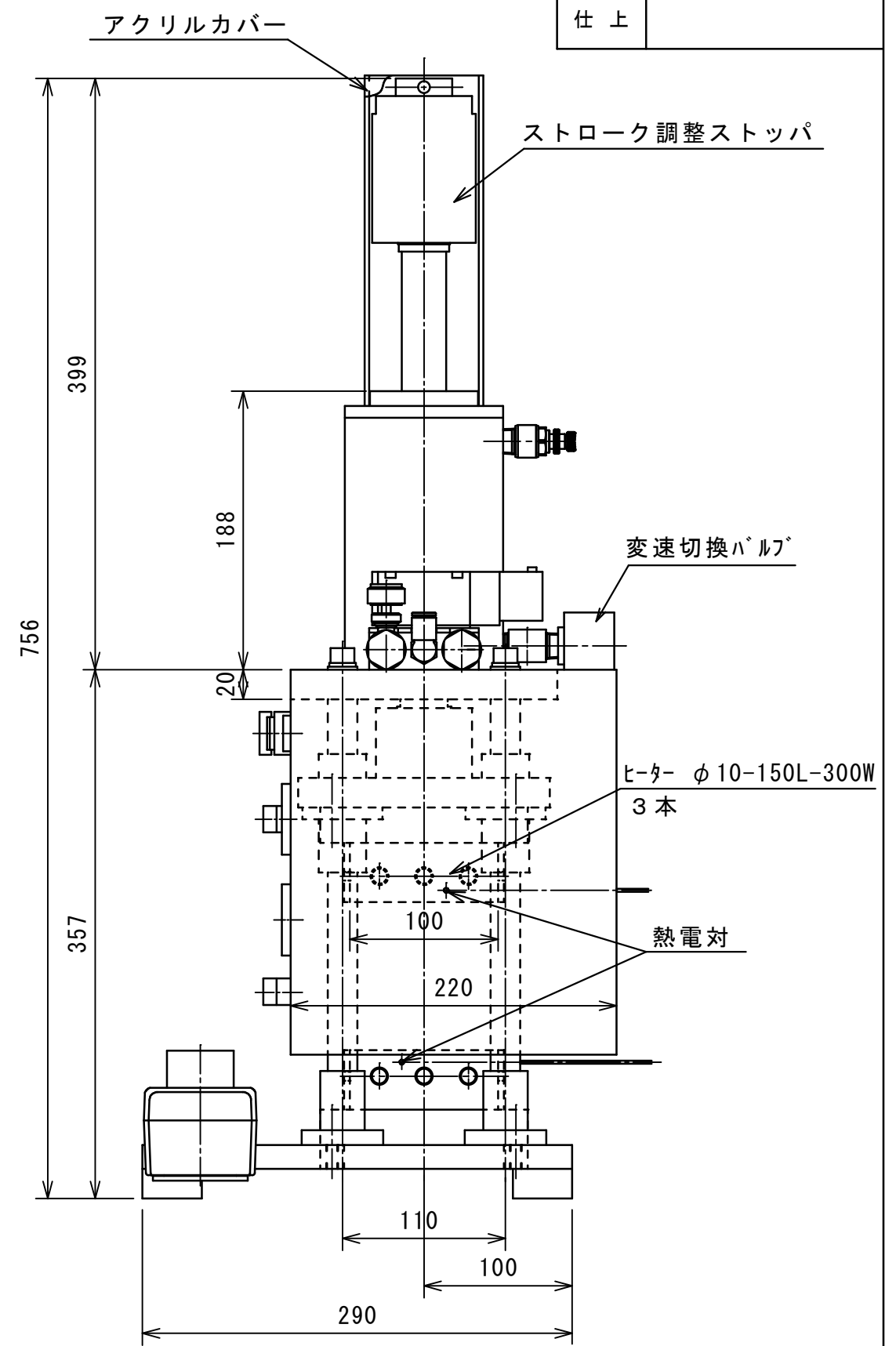
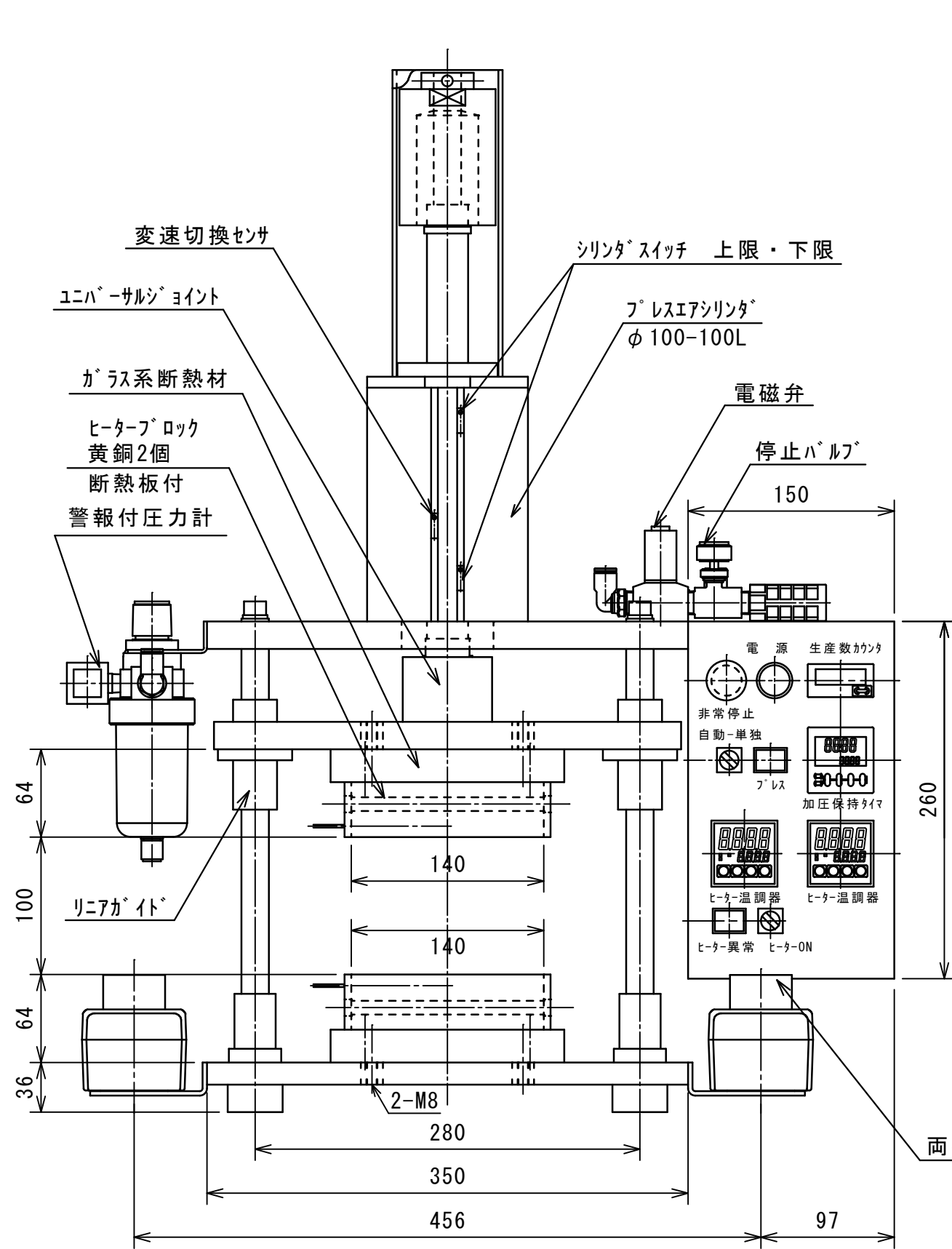

- プレス出力：3.57KN（364Kg）
- ※エア圧0.5MPaにて使用時。
- プレスストローク：100mm
- ヒーター温度：MAX 350℃ 温度異常警報付
- エアプレスは変速制御精密エアプレス。
- 本体重量：43Kg

品番	部品名	材質・処理	数量
図法	尺度 23.12.25	品名 熱圧着エアプレス	KFPL100-100
三角法	1/4 設計 菊地 承認		
記号	改訂日	改訂理由	図番 KEA31200